

TECHNISCHE INFORMATIONEN

Balgen :	0.5 Faltenbalg
Federweg :	6.5 mm
Form :	Flach
Höhe :	16.5
Horizontalkraft :	54 N
Kategorie :	Flach
Lippendurchmesser :	40.5 mm
Material :	Polyurethan
Rohrinnendurchmesser :	6.5 mm
Serie :	99
Sortiment :	Sauggreifer
Vertikalkraft :	27 N

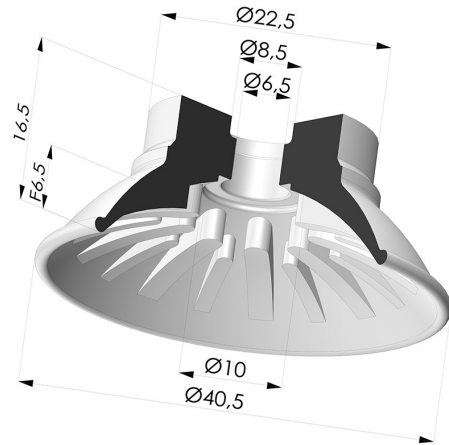

Varianten:



Variantenreferenz:

99A 40PU A

- Farbe: Rot
- Materiale: Polyurethan
- Shore-Härte: SH40



Variantenreferenz:

99B 40PU A

- Farbe: Grün
- Materiale: Polyurethan
- Shore-Härte: SH60

Ähnliche Produkte:



Abtrennbarer Halter AG 1/4G

Produktreferenz: 9M14-2



Abtrennbarer Halter AG 1/4G - mit Filter

Produktreferenz: 9M14-2-F



Abtrennbarer Halter AG 1/4G - mit Düse

Produktreferenz: 9M14-2-GIC



Abtrennbarer Halter IG G1/8"

Produktreferenz: 9M18-2



Abtrennbarer Halter IG 1/8G - mit Filter

Produktreferenz: 9M18-2-F



Abtrennbarer Halter IG 1/8G - mit Düse

Produktreferenz: 9M18-2-GIC



Abtrennbarer Halter IG 1/8G - mit 5 Ausgänge

Produktreferenz: 9M18-3



Abtrennbarer Halter AG 3/8G

Produktreferenz: 9M38-2



Abtrennbarer Halter AG 3/8G - mit Filter

Produktreferenz: 9M38-2-F



Abtrennbarer Halter AG 3/8G - mit Düse

Produktreferenz: 9M38-2-GIC



Abtrennbarer Halter AG 1/4G - mit Filter

Produktreferenz:
9MM14-4-F



Abtrennbarer Halter IG 1/4G - mit Filter

Produktreferenz:
9MF14-4-F