

TECHNISCHE INFORMATIONEN

Balgen :	0.5 Faltenbalg
Federweg :	4mm
Form :	Flach
Höhe :	16.5
Horizontalkraft :	14 N
Kategorie :	Flach
Lipendurchmesser :	21.5
Material :	Polyurethan
Rohrinnendurchmesser :	M5
Serie :	99
Sortiment :	Sauggreifer
Vertikalkraft :	7 N

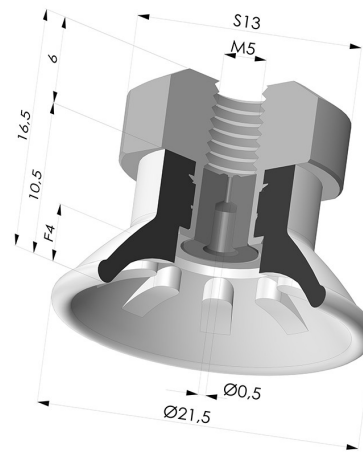

Varianten:



Variantenreferenz:
99A 20PU FM5GIC
 • Farbe: Rot
 • Shore-Härte: SH40



Variantenreferenz:
99B 20PU FM5GIC
 • Farbe: Grün
 • Shore-Härte: SH60

Ähnliche Produkte:



Abtrennbarer Halter IG M5 - mit Düse

Produktreferenz: 9PM5-2-GIC

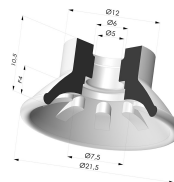

Flachsauggreifer Serie 99 Ø 21.5 mm

Produktreferenz: 99- 20PU A