

**TECHNISCHE INFORMATIONEN**

<b>Balgen :</b>	2,5 Falten
<b>Federweg :</b>	7 mm
<b>Form :</b>	2,5 Falten
<b>Höhe :</b>	15
<b>Horizontalkraft :</b>	14 N
<b>Kategorie :</b>	Falten
<b>Lippendurchmesser :</b>	20 mm
<b>Rohrinnendurchmesser :</b>	5mm
<b>Serie :</b>	96B
<b>Sortiment :</b>	Sauggreifer
<b>Vertikalkraft :</b>	7 N

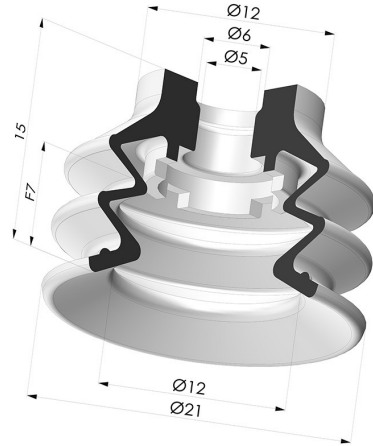

**Varianten:**



- Variantenreferenz:  
**96B 20PU A**
- Farbe: Grün
  - Materiale: Polyurethan
  - Shore-Härte: SH60

**Ähnliche Produkte:**



**Abtrennbarer Halter IG M5**  
 Produktreferenz: 9PM5-2



**Abtrennbarer Halter IG M5  
 - mit Filter**  
 Produktreferenz: 9PM5-2-F



**Abtrennbarer Halter AG  
 1/8G - mit Filter**  
 Produktreferenz: 9PM18-4-F



**Abtrennbarer Halter IG  
 1/8G - mit Filter**  
 Produktreferenz: 9PF18-4-F