

#### TECHNISCHE INFORMATIONEN

<b>Balgen :</b>	2,5 Falten
<b>Federweg :</b>	15 mm
<b>Form :</b>	2,5 Falten
<b>Höhe :</b>	29
<b>Horizontalkraft :</b>	39 N
<b>Kategorie :</b>	Falten
<b>Lippendurchmesser :</b>	40 mm
<b>Rohrinnendurchmesser :</b>	6.5mm
<b>Serie :</b>	96B
<b>Sortiment :</b>	Sauggreifer
<b>Vertikalkraft :</b>	24.5 N

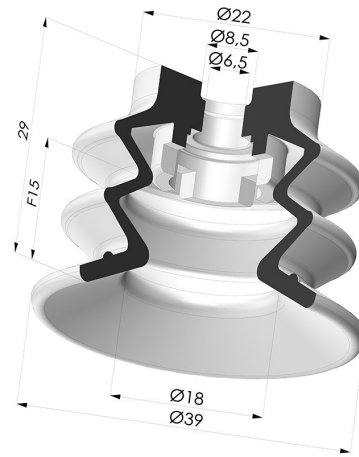

#### Varianten:



Variantenreferenz:

**96B 40PU A**

- Farbe: Grün
- Materiale: Polyurethan
- Shore-Härte: SH60

## Ähnliche Produkte:



### Abtrennbarer Halter AG 1/4G

Produktreferenz: 9M14-2



### Abtrennbarer Halter AG 1/4G - mit Düse

Produktreferenz: 9M14-2-GIC



### Abtrennbarer Halter IG G1/8"

Produktreferenz: 9M18-2



### Abtrennbarer Halter IG 1/8G - mit Filter

Produktreferenz: 9M18-2-F



### Abtrennbarer Halter IG 1/8G - mit Düse

Produktreferenz: 9M18-2-GIC



### Abtrennbarer Halter IG 1/8G - mit 5 Ausgänge

Produktreferenz: 9M18-3



### Abtrennbarer Halter AG 3/8G

Produktreferenz: 9M38-2



### Abtrennbarer Halter AG 3/8G - mit Filter

Produktreferenz: 9M38-2-F



### Abtrennbarer Halter AG 3/8G - mit Düse

Produktreferenz: 9M38-2-GIC

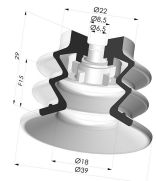

### Sauggreifer 2.5 Falten Serie 96C Ø 40MM

Produktreferenz: 96C 40-- A



### Filter weiß, weich Serie FIBS Ø 29MM

Produktreferenz: FIBS 96 40



### Abtrennbarer Halter AG 1/4G - mit Filter

Produktreferenz: 9MM14-4-F



### Abtrennbarer Halter IG 1/4G - mit Filter

Produktreferenz: 9MF14-4-F