

TECHNISCHE INFORMATIONEN

- Balgen :** 1,5 Falten
Federweg : 6 mm
Form : 1,5 Falten
Höhe : 19
Horizontalkraft : 8 N
Kategorie : Falten
Lippendurchmesser : 15.5 mm
Rohrinnendurchmesser : 4mm
Serie : 97C
Sortiment : Sauggreifer
Vertikalkraft : 4 N

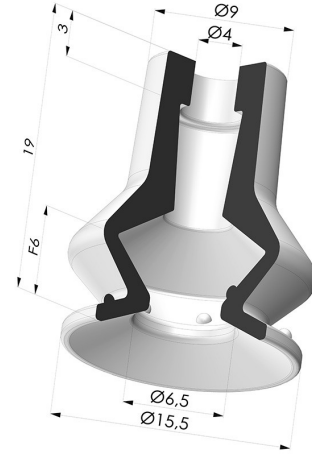

Varianten:

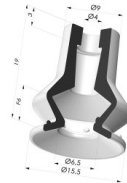

Variantenreferenz:
97C 15PU A

- Farbe: Grün / Gelb
- Materiale: Polyurethan
- Shore-Härte: SH60 / SH30

Ähnliche Produkte:

Abtrennbarer Halter IG G1/4"
 Produktreferenz: B

Abtrennbarer Halter AG G1/4"
 Produktreferenz: C

Abtrennbarer Halter IG G1/8"
 Produktreferenz: F

Abtrennbarer Halter AG G1/8"
 Produktreferenz: G