

TECHNISCHE INFORMATIONEN

Balgen :	1,5 Falten
Breite :	121 mm
Federweg :	51 mm
Form :	Oval
Höhe :	79
Horizontalkraft :	1024 N
Kategorie :	Ovale
Länge :	185 mm
Massen :	138.6 g
Rohrinnendurchmesser :	40x32 mm
Serie :	4Pa
Sortiment :	Sauggreifer
Vertikalkraft :	512 N
Volume :	722.27 cm ³

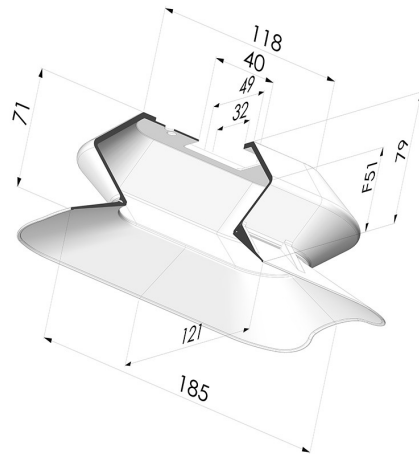

Varianten:





Variantenreferenz:

4PA19012565SLBLEUA

- Farbe: Blau (Lebensmittels zertifikat)
- Materiale: Silikon

Werkstoffleitfaden:

	Material	Code	Temperatur beständigkeit (°C)	Flexibilität	Abrieb festigkeit	UV/Witterungs beständigkeit	Ölbeständigkeit	Lebensmittel verträglichkeit	Migrationstest
	Silikon Blau (Lebensmittels zertifikat)	SLBLEU	-60/+250	✓✓✓	✗	✓✓✓	✗		A, B, D2

Anfragen nach FDA- und/oder EG-Bescheinigungen müssen UNBEDINGT bei der Bestellung erfolgen. Eine nachträgliche Anfrage verursacht zusätzliche Kosten. Um den Erwartungen unserer Industriekunden gerecht zu werden, bietet NOVACOM die größte Auswahl an Elastomer- und Thermoplast-Werkstoffen. Wir können auch neue Werkstoffe nach einem präzisen Lastenheft entwickeln, um spezielle Anwendungen unserer Kunden zu lösen.

 Hervorragend |
  Gut |
  Gering |
  Schlecht |
  Nicht empfohlen

*Eine FDA- und/oder EG-Bescheinigung kann für verschiedene Referenzen bei der Bestellung angefragt werden; bitte kontaktieren Sie uns.

** Lebensmittelkontakt-Zertifizierung: (EG) 1935/2004 - (FDA) 21 CFR 177.2600

*** Lebensmittelkontakt-Zertifizierung: (EG) 10/2011 - (FDA) 21 CFR