

BJP 14 72 EV

FICHE TECHNIQUE

BUSES DE SOUFFLAGE À JET PLAT



SCHÉMA DE PRINCIPE

Booster
RATIO
JUSQU'À
25/1

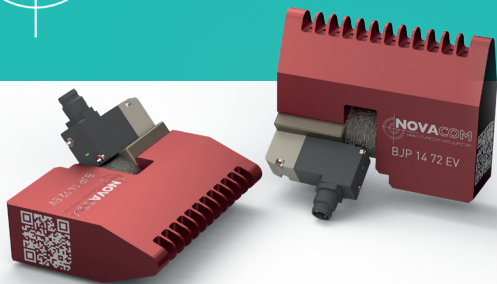
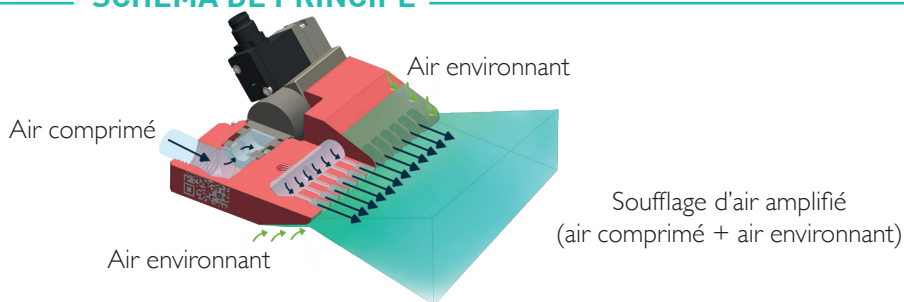

INFORMATIONS TECHNIQUES*

BÉNÉFICES D'UTILISATION DE LA BUSE DE SOUFFLAGE BJP 14 72 EV* (par rapport à un tuyau ouvert)		Augmentation de soufflage (%)		Diminution du bruit (%)		
		Jusqu'à +130%		Jusqu'à -32%		
PERFORMANCES BUSE DE SOUFFLAGE BJP 14 72 EV*	Pression (bar)	Consommation d'air (l/min)	Force de poussée (N)		Niveau sonore (dB)	Soufflage (l/min)
	6		990	à 150mm		
			11,5	10,2	73	5875
VS						
TUYAU OUVERT Ø8 INT*	Pression (bar)	Consommation d'air (l/min)		Niveau sonore (dB)	Soufflage (l/min)	
	6	2550		108	2550	

* REMARQUE : Les mesures présentées dans cette fiche technique ont été réalisées en laboratoire, dans un environnement strictement contrôlé. Il est important de noter que les conditions dans un environnement industriel réel peuvent différer et que l'instabilité de la pression d'un compresseur industriel pourrait engendrer des valeurs différentes de celles obtenues en laboratoire. Ces données sont fournies à titre informatif uniquement.
Pour obtenir les performances optimales de la buse de soufflage à jet plat, nous préconisons un tuyau d'alimentation en air comprimé d'un diamètre intérieur minimum de 8 mm.

CARACTÉRISTIQUE BUSE DE SOUFFLAGE BJP 14 72 EV

• Raccordement : Femelle G1/4" • Masse : Aluminium : 121g • Température maxi d'utilisation : Aluminium : 150°C • Pression max : 10 bars

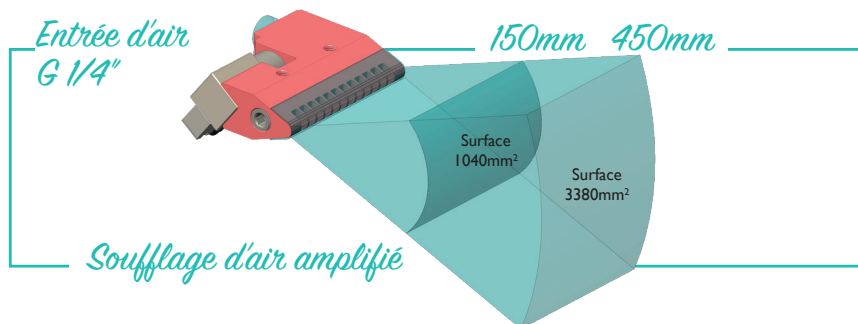
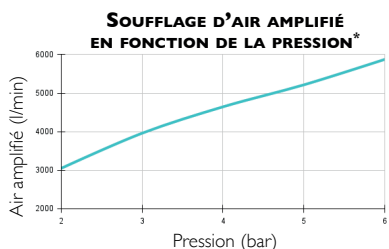
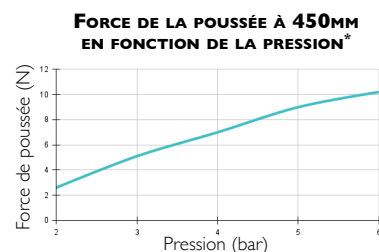
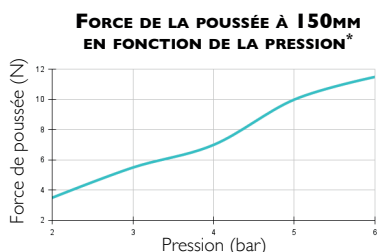
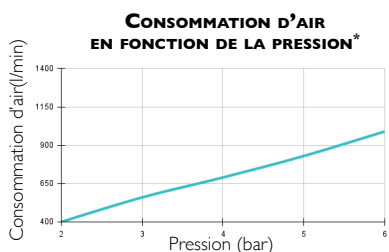

DIMENSIONS

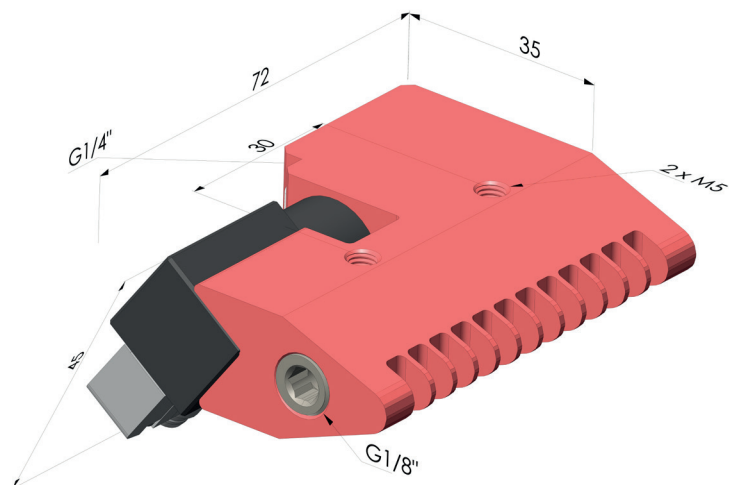

BJP 14 72 EV ■ Aluminium anodisé

Les valeurs sont données en millimètre

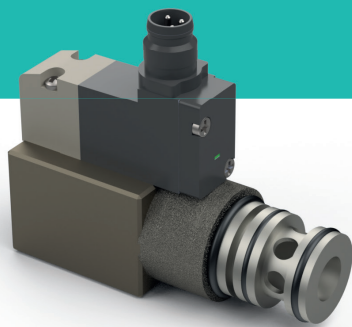

FICHE TECHNIQUE ÉLECTROVANNE

PLAN

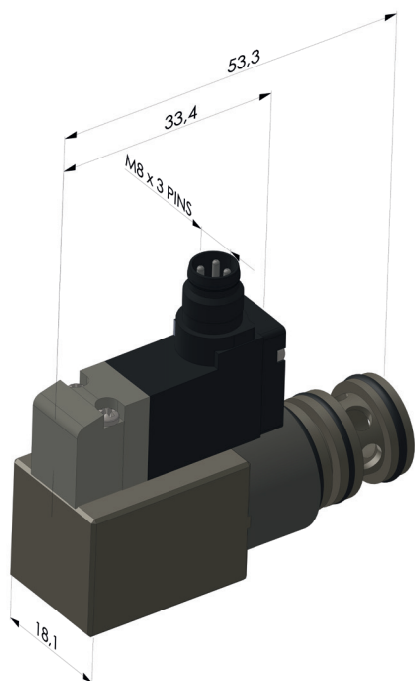

Corps : laiton
 Operateur : technopolymère
 Bobines : aluminium
 Joints : nitrile
 Pistons : aluminium
 Ressorts : acier ressort

SCHÉMA ÉLECTRIQUE

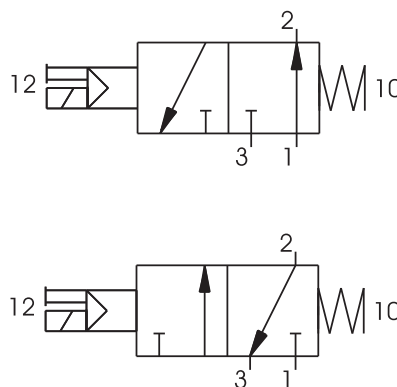

INFORMATIONS TECHNIQUES

RÉFÉRENCE	FLUIDE	PRESSION DE TRAVAIL MAX (BAR)	TEMPÉRATURE DE FONCTIONNEMENT (°C)	DÉBIT À 6 BAR AVEC $\Delta P = 1$ (NL / MIN)	MASSE (G)	TENSION DISPONIBLE	CONSOMMATION ÉLECTRIQUE	TYPE DE CONNEXION	NOMBRE DE CYCLE	TEMPS DE RÉPONSE	
										À L'ENCLÈCHEMENT	AU DÉCLÈCHEMENT
EV 24 VDC 1,2W	Air filtré et lubrifié	7	-10 à +60 °C	700	18	24VDC	1,2w	PLUG IN M8 3 PIN - IP65 - Raccord fileté	50 000 000	12 ms	35 ms

MONTAGE

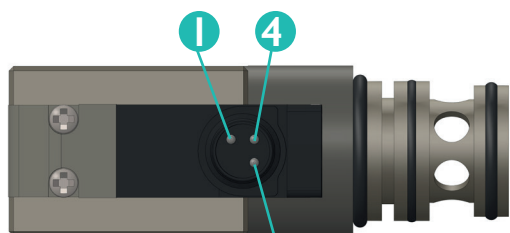

- 1 Non utilisé
- 3 0V (inversion de polarité)
- 4 +24V



- Marron 1 Non utilisé
- Bleu 3 0V
- Noir 4 +24V