

MODE D'EMPLOI
GEBRAUCHSANWEISUNG

SCHEMA DE PRINCIPE/SCHEMATISCHE DARSTELLUNG

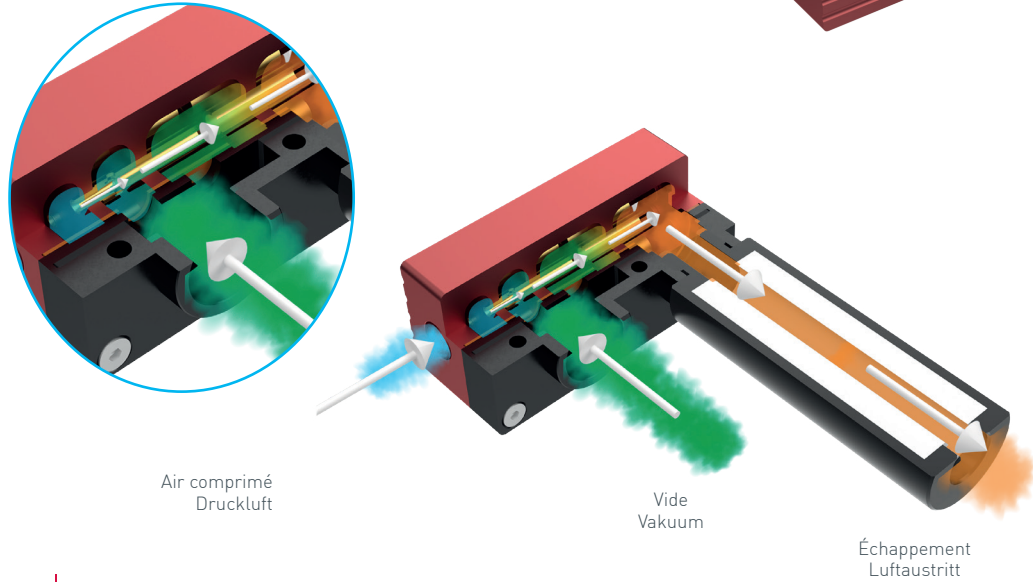

PLAN/PLÄNE

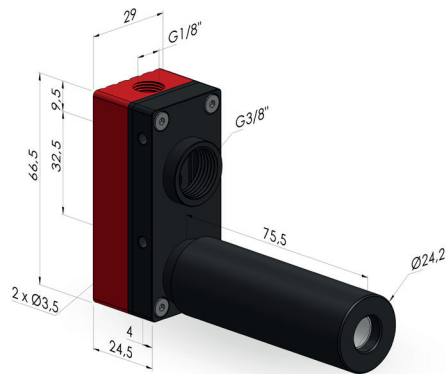

VME-1 3-6

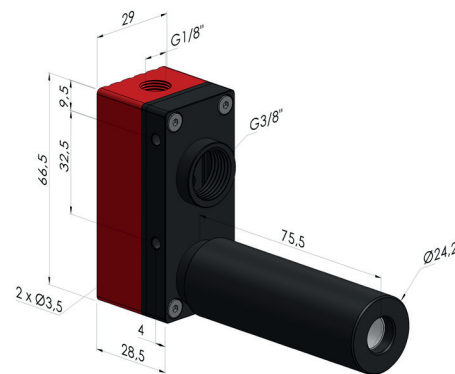

VME-1 12

SPÉCIFICATIONS/SPEZIFIZIERUNGEN	VME-1 3	VME-1 6	VME-1 12
Air consommé/Luftverbrauch	19,3 NI/mn à/bei 3,8 bar	38,6 NI/mn à/bei 3,8 bar	77 NI/mn à/bei 3,8 bar
Pression alimentation de travail/Betriebsdruck	4-6 bar		
Pression alimentation max/Max. Betriebsdruck	7 bar		
Vide/Vakuum	80% à/bei 3,8 bar		
Air aspiré/Angesaugte Luft	52 NI/mn à/bei 3,8 bar	105 NI/mn à/bei 3,8 bar	220 NI/mn à/bei 3,8 bar
Température/Einsatztemperatur	-20° à/bei 100°C		
Masse/Gewicht	117 g	119 g	135 g
Niveau sonore/Geräuschpegel	60 dBA		
Matières/Material	Aluminium, joints silicone et nitrile, buses laiton Dichtungen aus Aluminium, Silikon und Nitril, Messingdüsen		

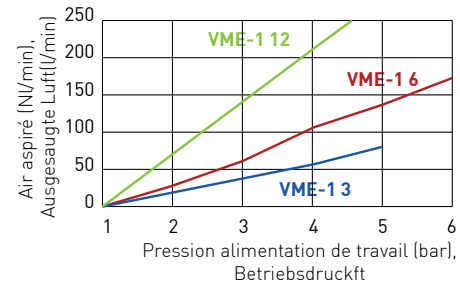
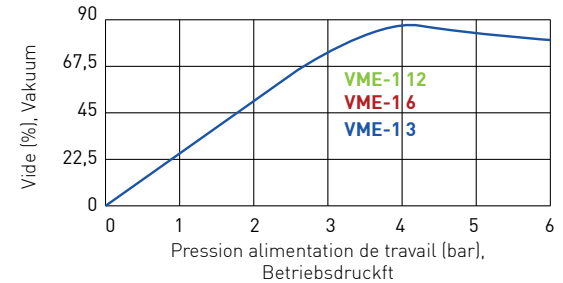
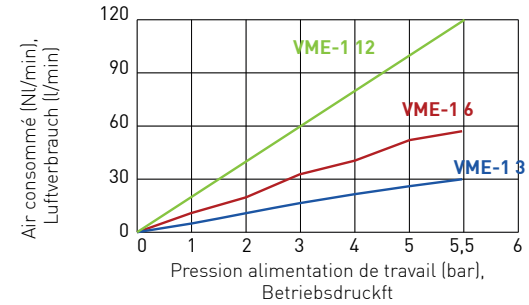

ENTRETIEN/WARTUNGSAUFWAND

En cas de problème d'aspiration, de perte de puissance, nous vous conseillons de :

- Vérifier la pression du réseau d'air comprimé (4 bar minimum)
- Débrancher le venturi de toutes énergies
- Démontez le silencieux [SIL 38](#) et vérifiez l'intérieur
- Desserrer les vis [FHC M3x16](#), ouvrir le venturi et vérifier la présence éventuelle de corps étrangers
- Vérifier l'état des joints [VME-1 3/6/12 JT et CLAP](#)
- Retirer les corps gras à l'aide d'un chiffon et finir le nettoyage à l'aide d'un dégraissant mécanique type aérosol
- Souffler dans les [buses en laiton](#) à l'aide d'un tube Ø 2,5/4
- Souffler à l'intérieur du venturi ([corps et fond arrière](#)) afin d'évacuer le reste de dégraissant

Pour le remontage, nous vous préconisons le changement du kit joint ainsi que celui du silencieux et suivant l'état, le remplacement du vacuomètre. NOVACOM peut vous proposer un diagnostic dans nos ateliers et vous établir un devis pour les réparations à réaliser.

Im Falle von Saugschwäche oder Leistungsabnahme:

- Überprüfen Sie den Betriebsdruck (mind. 4 bar)
- Schalten Sie den Ejektor von allen Energiequellen ab
- Zerlegen und prüfen Sie den Zustand des Vakuummeters [VA 63 AR](#)
- Zerlegen Sie den Schalldämpfer [SIL 38](#) und prüfen Sie dessen Innengehäuse
- Entfernen Sie die [FHC M3x16](#), öffnen Sie den Ejektor und prüfen Sie, ob Schmutz oder Fremdkörper vorhanden sind
- Überprüfen Sie den Zustand der Dichtungen [VME-1 3/6/12 JT und CLAP](#)
- Entfernen Sie die fetthaltigen Substanzen mit einem Tuch und beenden Sie die Reinigung mit einem mechanischen Entfettungsmittel (Spray)
- Blasen Sie die [Messingdüsen](#) mithilfe eines Schlauches Ø 2,5/4
- Blasen Sie den Ejektor ([Körper und Gehäuse](#)) aus, um eventuelle Reste des Entfettungsmittels zu entfernen

Für die erneute Montage des Ejektors empfehlen wir, das Dichtungskit und den Schalldämpfer, eventuell auch das Vakuummeter (je nach Zustand) zu wechseln. NOVACOM bietet Ihnen eine Diagnose Ihrer Produkte an sowie einen Kostenvoranschlag für eventuelle Reparaturen.

PIÈCES DE RECHANGE/ERSATZTEILE

- [Silencieux](#)
réf. [SIL 38](#). Il permet de réduire le bruit que produit l'air comprimé lorsqu'il s'échappe du venturi, sans entraver la performance de ce dernier.
- [Kit joint](#)
réf. [VME-1 3/6/12 JT et CLAP](#) (disponible en nitrile standard mais également en silicone et viton).

- [Schalldämpfer](#)
Artikelnr. [SIL 38](#): reduziert deutlich den Geräuschpegel, welcher beim Austritt von Druckluft aus einem Ejektor hervorgerufen wird. Die Leistung des Ejektors wird dabei nicht beeinflusst.
- [Dichtungskit](#)
Artikelnr. [VME-1 3/6/12 JT und CLAP](#) (Dichtungskit in Standardnitril, Silikon und Viton verfügbar).



VME-1 3/6/12 JT



SIL 38

VUE ÉCLATÉE/DETAILANSICHT

- 1 Corps aluminium/Körper aus Aluminium
- 2 Clapet/Ventil Dichtung [VME-1 3/6/12 CLAP](#)
- 3 Entretoise/Distanzstück
- 4 Joint plat/Flache Dichtung [VME-1 3/6/12 JT](#)
- 5 (1x) Fond arrière en aluminium/(1x) Aluminium Gehäuse
- 6 (4x) Vis tête fraisée cruciforme/Kreuzschlitzschrauben mit Senkkopf [FHC M3x16](#)
- 7 (1x) Silencieux/Schalldämpfer [SIL 38](#)
- 8 [VME-1 3](#) (3x) - [VME-1 6](#) (6x) - [VME-1 12](#) (12x) Buses en laiton/Messingdüsen
- 9 [VME-1 3](#) (1x) - [VME-1 6](#) (2x) - [VME-1 12](#) (4x) Bouchon/Stecker

