

MODE D'EMPLOI
GEBRAUCHSANWEISUNG

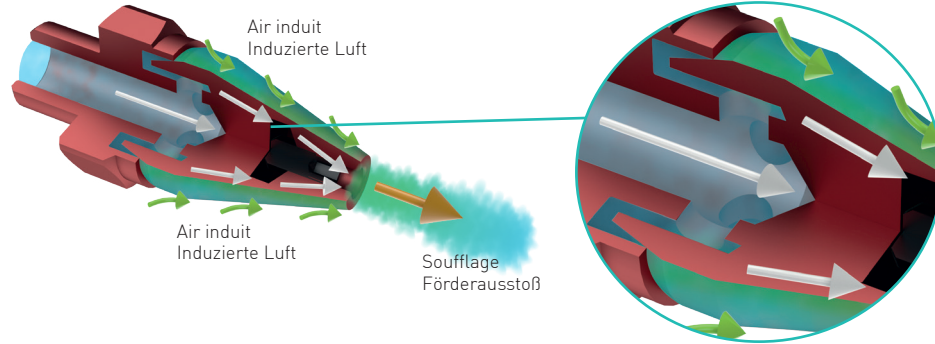

SCHEMA DE PRINCIPE/SCHEMATISCHE DARSTELLUNG

Air comprimé
Druckluft



Référence/Artikelnr.	Air consommé à 5,5 bar/ Angesaugte Luft bei 5,5 bar		Ratio de l'air amplifié/ Luftverstärkung	Matière/Material	Niveau sonore/ Geräuschpegel dB(A)	Masse/ Gewicht (g)
	l/mn	CFM				
BS 18	420	14,83	25:1	Aluminium	52	15
BS 18 ACI				Inox 316L/316L Edelstahl		45
BS 14	420	14,83	25:1	Aluminium	52	19
BS 14 ACI				Inox 316L/316L Edelstahl		50
BS F14	455	16,06	25:1	Aluminium	58	16
BS 14-2				Aluminium		25
BS 14-2 ACI	455	16,06	25:1	Inox 316L/316L Edelstahl	58	80
BS 38				Aluminium		100
BS 38 ACI	490	17,30	25:1	Inox 316L/316L Edelstahl	63	300
BS 12				Aluminium		130
BS 12 ACI	559	19,74	25:1	Inox 316L/316L Edelstahl	74	390

Distance de soufflage/ Entfernung von Blasen	Poussée à 5,5 bar (grammes)/Schub bei 5,5 bar (Gramm)				
	BS 18 / BS 18 ACI	BS 14 / BS 14 ACI BS F14 / BS F14 ACI	BS 14-2 / BS 14-2 ACI	BS 38 / BS 38 ACI	BS 12 / BS 12 ACI
150 mm	467,8		584,8	701,7	935,5
300 mm	450,8		494,1	537,3	765,4
450 mm	377,1		389,2	401,2	623,7

PLAN/PLÄNE

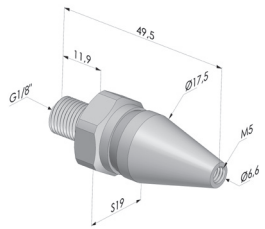

BS 18 Aluminium anodisé/Eloxiertes Aluminium
BS 18 ACI Inox/Edelstahl

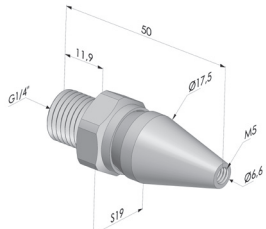

BS 14 Aluminium anodisé/Eloxiertes Aluminium
BS 14 ACI Inox/Edelstahl

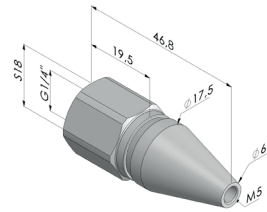

BS F14 Aluminium anodisé/Eloxiertes Aluminium

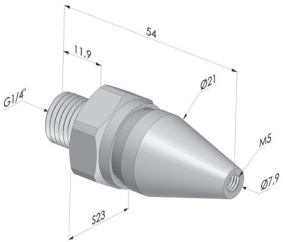

BS 14-2 Aluminium anodisé/Eloxiertes Aluminium
BS 14-2 ACI Inox/Edelstahl

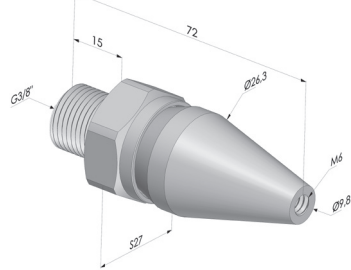

BS 38 Aluminium anodisé/Eloxiertes Aluminium
BS 38 ACI Inox/Edelstahl

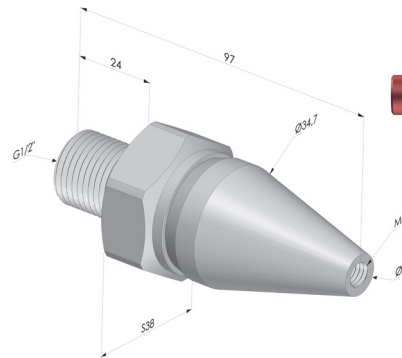

BS 12 Aluminium anodisé/Eloxiertes Aluminium
BS 12 ACI Inox/Edelstahl

RAYON DE SOUFFLAGE/BLASRADIUM

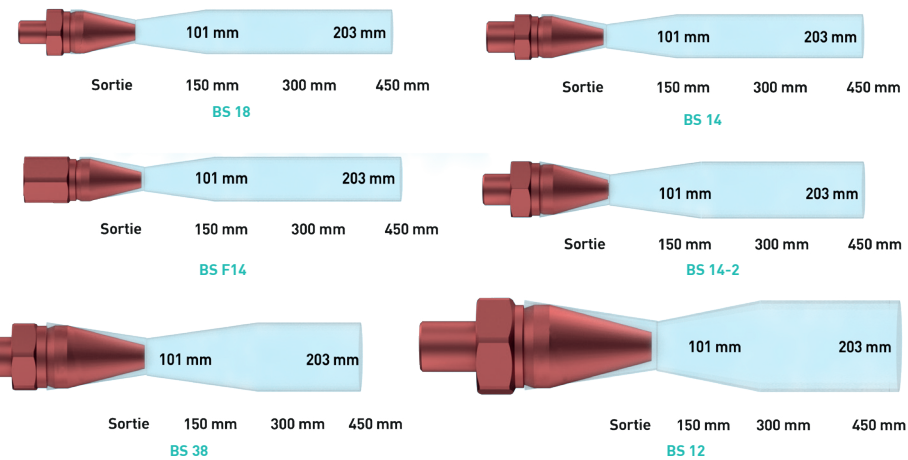

Toutes les brides sont fournies avec :

- 2 Vis **CHC M4-30**,
- 4 Rondelles plates **M4**,
- 2 Écrous autobloquants **M4**.

Alle Flansche werden geliefert mit:

- 2 Schrauben **CHC M4-30**,
- 4 Unterlegscheiben **M4**,
- 2 selbstsichernden Muttern **M4**.

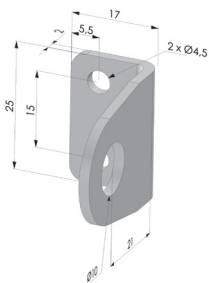

BS 18 BDF ■ Aluminium anodisé/Eloxiertes Aluminium
BS 18 BDF ACI ■ Inox/Edelstahl

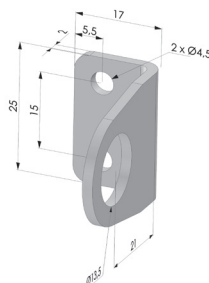

BS 14 BDF ■ Aluminium anodisé/Eloxiertes Aluminium
BS 14 BDF ACI ■ Inox/Edelstahl

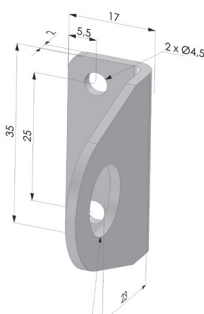

BS 14-2 BDF ■ Aluminium anodisé/Eloxiertes Aluminium
BS 14-2 BDF ACI ■ Inox/Edelstahl

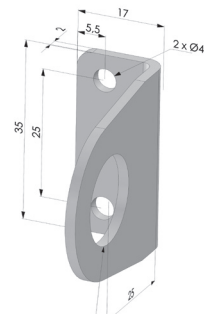

BS 38 BDF ■ Aluminium anodisé/Eloxiertes Aluminium
BS 38 BDF ACI ■ Inox/Edelstahl

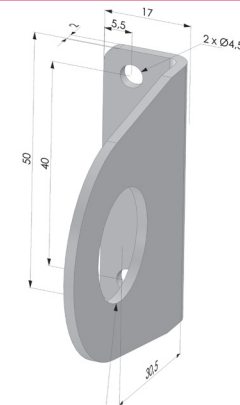

BS 12 BDF ■ Aluminium anodisé/Eloxiertes Aluminium
BS 12 BDF ACI ■ Inox/Edelstahl

NOTE/TIPP

Le réglage et le blocage du flux de sortie de la buse se fait à l'aide d'une clé six pans au centre de la buse :

BS 18, BS 14 et BS 14-2 : clé de six pans de 2,5 mm

BS 38 : clé de six pans de 3 mm

BS 12 : clé de six pans de 4 mm

Die Einstellung und Sperrung des Düsenaustrittsstrahls erfolgt mit einem Sechskantschlüssel in der Mitte der Düse:

BS 18, BS 14 et BS 14-2 : Sechskantschlüssel 2,5 mm

BS 38 : Sechskantschlüssel 3 mm

BS 12 : Sechskantschlüssel 4 mm

1-DÉVISSER LA VIS 6 PANS
1-SCHRAUBEN SIE DIE SECHSKANTSCHRAUBE



2-TOURNER LE CORPS DE LA BUSE POUR RÉGLER LE FLUX
2-DREHEN SIE DEN DÜSENKÖRPER, UM DEN DURCHFLUSS EINZUSTELLEN



3-REVISSER LA VIS 6 PANS DANS LA BUSE POUR FIXER VOTRE RÉGLAGE
3-SCHRAUBEN SIE DIE SECHSKANTSCHRAUBE WIEDER IN DIE DÜSE, UM IHRE EINSTELLUNG ZU FIXIEREN

