

CS 10

FICHE TECHNIQUE

PISTOLETS

À AIR FROID



SCHÉMA DE PRINCIPE

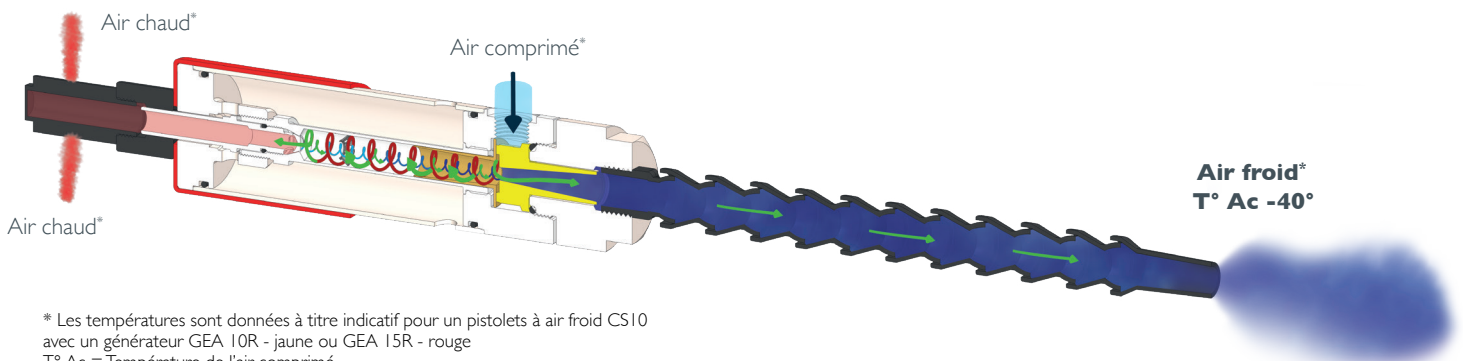

* Les températures sont données à titre indicatif pour un pistolet à air froid CS10 avec un générateur GEA 10R - jaune ou GEA 15R - rouge
 T° Ac = Température de l'air comprimé.

SCHÉMA SIMPLIFIÉ



SCHÉMA DE PRINCIPE DU GÉNÉRATEUR



INFORMATIONS TECHNIQUES

RÉFÉRENCE	RACCORD (GAZ)	GÉNÉRATEURS	AIR CONSOMMÉ (L/MN)		CAPACITÉ DE RÉFRIGÉRATION		DÉBIT D'AIR EN SORTIE (L/MIN)		AVANTAGES	POIDS (G)	MATIÈRE
			6 BARS	7 BARS	(KCAL/H)**	(BTU/H)	6 BARS	7 BARS			
CS10 R	G1/4"	GEA 10R	381	430	95	376,99	115	152	Une sortie	1162	Acier inoxydable
CS 10 YR		GEA 15R	400	495	135	535,72	152	170	Double sortie	1187	Acier inoxydable

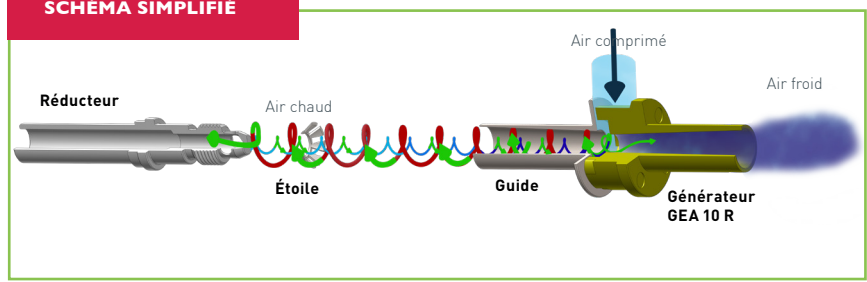
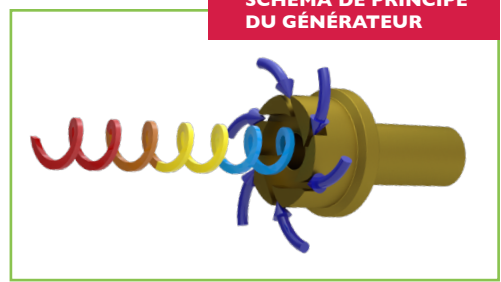
PRÉCONISATIONS PNEUMATIQUES

- Pression de l'air comprimé recommandé 7bar

Il est préférable de ne pas utiliser de raccords coudés pour l'alimentation en air comprimé sur ce produit, vous risquez d'avoir des pertes de puissance.



Nous recommandons l'utilisation d'un tuyau de Øint 8mm minimum pour les CS 10 pour une utilisation optimale.

** La kilocalorie est une unité d'énergie, une kilocalorie (corresponds à 1000cal) représente la quantité d'énergie pour diminuer la température de 1°C dans 1000 litres d'eau.

DIMENSIONS

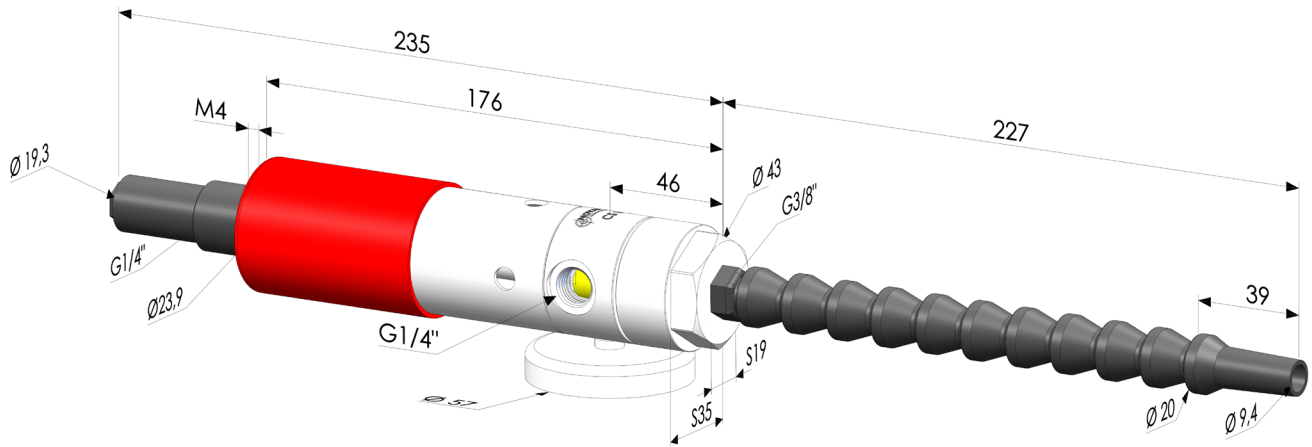

**PISTOLETS
À AIR FROID
CSI0-R**

EN OPTION

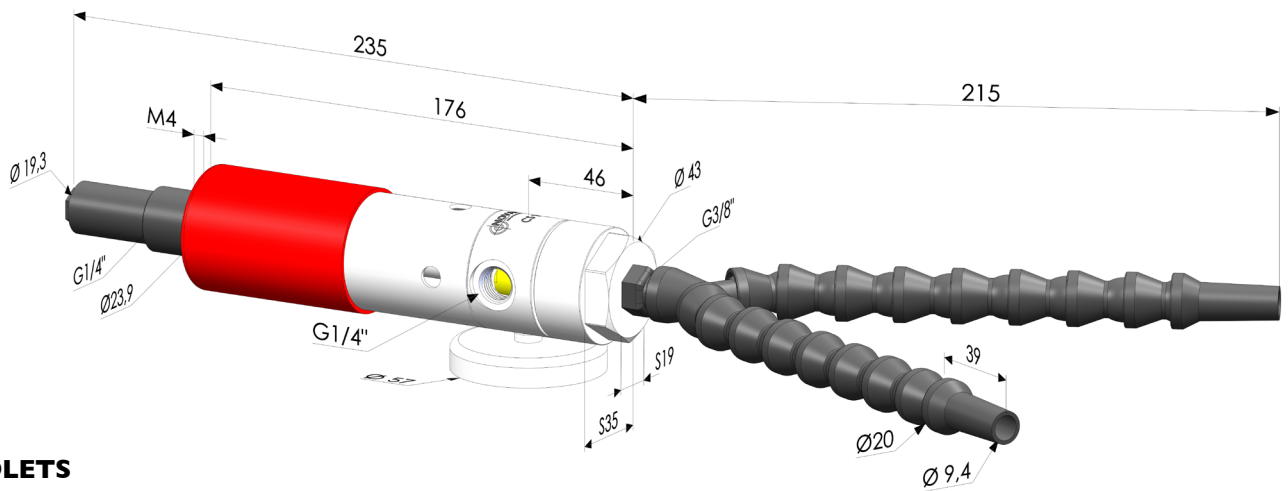

**PISTOLETS
À AIR FROID
CSI0-YR**

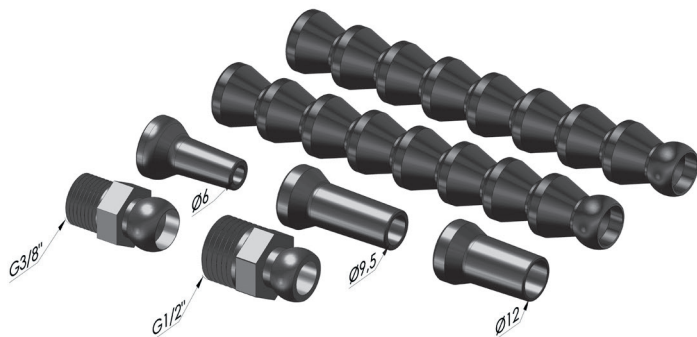

K0900 ■ POM

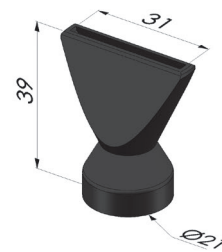

Q0900 ■ POM

MONTAGE CS10 FICHE TECHNIQUE PISTOLETS À AIR FROID

PROCÉDURE À SUIVRE

- A** Commencez par desserrer la tête de raccordement (côté sortie d'air froid). En cas de difficulté, utilisez une clé de taille 35.

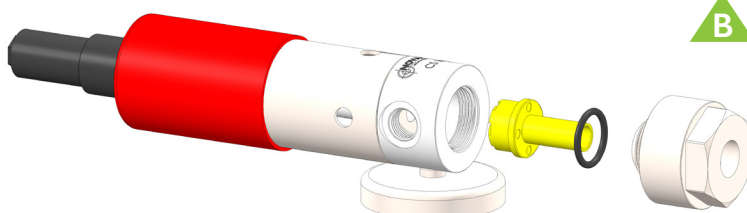
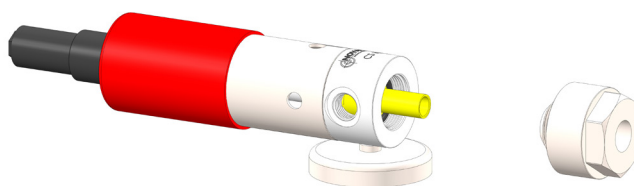

- B** Retirez le générateur de vortex ainsi que son joint torique.

- C** Introduisez le nouveau générateur à installer. Assurez-vous que les hélices du générateur sont orientées dans la direction de la sortie d'air chaud.

Attention à bien replacer le joint torique à son emplacement initial pour assurer une étanchéité parfaite.

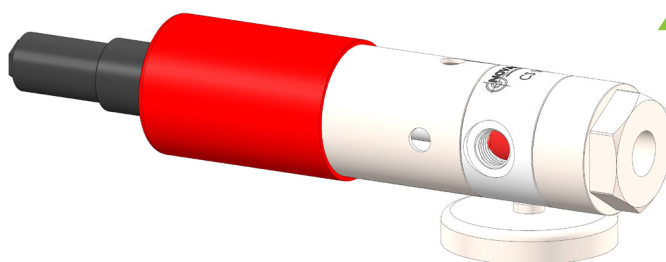
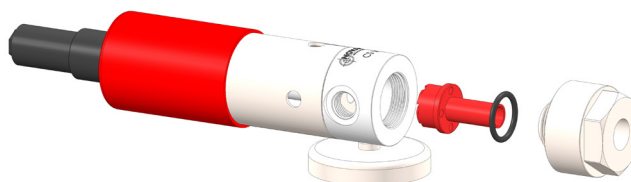

- D** Une fois le nouveau générateur installé, vous pouvez revisser la tête de raccordement. Assurez-vous de la serrer correctement pour éviter toute fuite d'air.

Il est possible d'ajuster la molette d'échappement de la sortie d'air chaud pour un contrôle plus fin de la température du flux d'air froid. Plus on desserre la molette de sortie air chaud, plus l'air à la sortie sera froid.

Testez le fonctionnement du pistolet à air froid pour s'assurer que le nouveau générateur est correctement installé et que la température de l'air froid peut être ajustée comme prévu. Si vous rencontrez des problèmes lors de ce test, il serait préférable de consulter un technicien qualifié pour obtenir de l'aide.