

INFORMATIONS TECHNIQUES

- Gamme :** Ventouse
- Catégorie :** À soufflets
- Série :** 8SB
- Hauteur (en mm) :** 34
- Forme :** 1.5 Soufflets
- Diamètre de lèvres de contact :** 30 mm
- Diamètre de fût intérieur :** Mâle G1/8"
- Nombre de soufflets :** 1.5 Soufflets
- Force horizontale :** 30 N
- Force verticale :** 15 N
- Flèche :** 13 mm

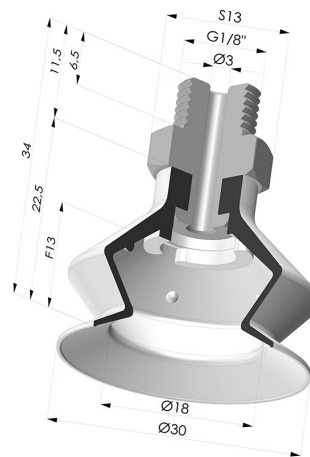

Déclinaisons:



Référence déclinaison :
8SB 30SLT M18

- Couleur: Translucide certification alimentaire CE
- Dureté Shore: SH60
- Matière: Silicone



Référence déclinaison :
8SB 30TPUB M18

- Couleur: Bleu
- Dureté Shore: SH70
- Matière: Polyuréthane thermoplastique



Référence déclinaison :
8SB 30NI M18

- Couleur: Noir
- Dureté Shore: SH50
- Matière: Nitrile

Guide des matières:

| | Matière | Code | Résistance Températures C° | Souplesse | Résistance Abrasion | Résistance UV/Intempéries | Résistance huiles | Compatibilité Alimentaire | Test de migration |
|--|--|------|----------------------------|-----------|---------------------|---------------------------|-------------------|---------------------------|-------------------|
| | Silicone Translucide certification alimentaire CE (Shore SH60) | SLT | -60/+250 | ✓✓✓ | ✗ | ✓✓✓ | ✗ | FDA ☞☞ | ✗ |
| | Polyuréthane thermoplastique Bleu (Shore SH70) | TPUB | -20/+80 | ✓ | ✓✓✓ | ✓ | ✓✓ | ✗ | ✗ |
| | Nitrile Noir (Shore SH50) | NI | -10/+80 | ✓ | ✓ | ✗ | ✓✓ | ✗ | ✗ |

✓✓✓ Excellent | ✓✓ Bon | ✓ Faible | ✗ Mauvais | ✗✗ Non recommandé

*Possibilité de demande d'attestation FDA et/ou CE sur diverses références à la commande, nous consulter.

** Certification contact alimentaire : (CE) 1935/2004 - (FDA) 21 CFR 177.2600

*** Certification contact alimentaire : (CE) 10/2011 - (FDA) 21 CFR

Les demandes d'attestations FDA et/ou CE se font IMPÉRATIVEMENT lors de la commande. Une demande ultérieure entraînera des frais supplémentaires. Afin de répondre aux attentes de nos clients industriels, NOVACOM dispose du plus grand panel de matières élastomères ou thermoplastiques. Nous pouvons également développer de nouvelles matières suivant un cahier des charges précis, afin de solutionner des applications spécifiques pour nos clients.