

**INFORMATIONS TECHNIQUES**

- Catégorie :** À soufflets  
**Diamètre de fût intérieur :** Femelle G1/8"  
**Diamètre de lèvre de contact :** 40 mm  
**Flèche :** 12 mm  
**Force horizontale :** 57 N  
**Force verticale :** 28.5 N  
**Forme :** 1.5 Soufflets  
**Gamme :** Ventouse  
**Hauteur ( en mm ) :** 35  
**Nombre de soufflets :** 1.5 Soufflets  
**Série :** 91

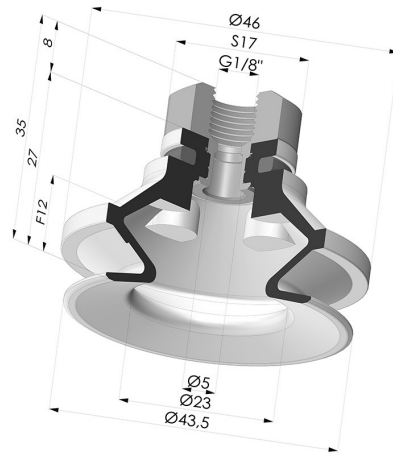

**Déclinaisons:**



- Référence déclinaison : **91 40NI 18D-2**
- Couleur: Noir
  - Dureté Shore: SH50
  - Matière: Nitrile



- Référence déclinaison : **91 40SL 18D-2**
- Couleur: Rouge certification alimentaire CE
  - Dureté Shore: SH60
  - Matière: Silicone



- Référence déclinaison : **91 40SLT 18D-2**
- Couleur: Translucide certification alimentaire CE
  - Dureté Shore: SH60
  - Matière: Silicone



- Référence déclinaison : **91 40TPU 18D-2**
- Couleur: Translucide
  - Dureté Shore: SH70
  - Matière: Polyuréthane thermoplastique

**Guide des matières:**

|  | Matière   | Code | Résistance Températures C° | Souplesse | Résistance Abrasion | Résistance UV/Intempéries | Résistance huiles | Compatibilité Alimentaire | Test de migration |
|--|---|------|----------------------------|-----------|---------------------|---------------------------|-------------------|---------------------------|-------------------|
|  | Nitrile Noir                                      | NI   | -10/+80                    | ✓         | ✓                   | ✗                         | ✓✓                | ✗                         | ✗                 |
|  | Silicone Rouge certification alimentaire CE       | SL   | -60/+250                   | ✓✓✓       | ✗                   | ✓✓✓                       | ✗                 | FDA<br>☞☞                 | A, B, D2          |
|  | Silicone Translucide certification alimentaire CE | SLT  | -60/+250                   | ✓✓✓       | ✗                   | ✓✓✓                       | ✗                 | FDA<br>☞☞                 | ✗                 |
|  | Polyuréthane thermoplastique Translucide          | TPU  | -20/+80                    | ✓         | ✓✓✓                 | ✓                         | ✓✓                | ✗                         | ✗                 |

✓✓✓ Excellent | ✓✓ Bon | ✓ Faible | ✗ Mauvais | ✗✗ Non recommandé

\*Possibilité de demande d'attestation FDA et/ou CE sur diverses références à la commande, nous consulter.  
 \*\* Certification contact alimentaire : (CE) 1935/2004 - (FDA) 21 CFR 177.2600  
 \*\*\* Certification contact alimentaire : (CE) 10/2011 - (FDA) 21 CFR

Les demandes d'attestations FDA et/ou CE se font IMPÉRATIVEMENT lors de la commande. Une demande ultérieure entraînera des frais supplémentaires. Afin de répondre aux attentes de nos clients industriels, NOVACOM dispose du plus grand panel de matières élastomères ou thermoplastiques. Nous pouvons également développer de nouvelles matières suivant un cahier des charges précis, afin de solutionner des applications spécifiques pour nos clients.

## Produits associés:

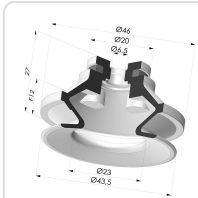

**Ventouse 1.5 Soufflets Série 91 Ø 40MM**

Référence produit : 91 40-- A



**Insert démontable femelle G1/8"**

Référence produit : 9M18-2