

VCR-2 200 14 EV

FICHE TECHNIQUE

VENTURI MONO-ÉTAGÉ

SÉRIE VCR-2 EV



SCHÉMA DE PRINCIPE

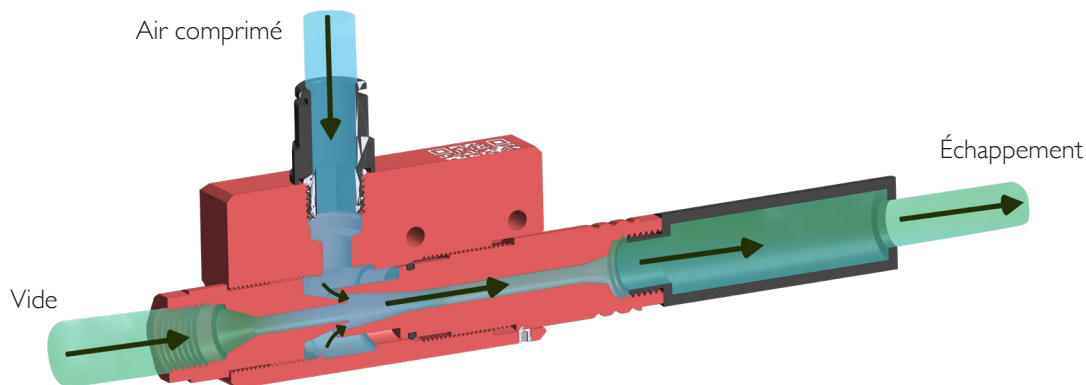

Aspiration
JUSQU'À
85%
DE VIDE

INFORMATIONS TECHNIQUES*

**BÉNÉFICES
D'UTILISATION
DU VENTURI
MONO-ÉTAGÉ
VCR-2 200 14 EV***

Pression (bar)	Consommation d'air (NI/mn)	Niveau sonore (dB)	Vide (%)	Aspiration (NI/min)
6	260	82	85	190

CARACTÉRISTIQUES VCR-2 200 14 EV*

- **Raccordement :** Femelle G1/4" • **Masse :** Aluminium : 214 g • **Température maxi d'utilisation :** Aluminium : 60 °C
- **Pression max :** 7 bar • **Matières :** Aluminium, joint nitrile standard

AIR CONSOMMÉ EN FONCTION DE LA PRESSION

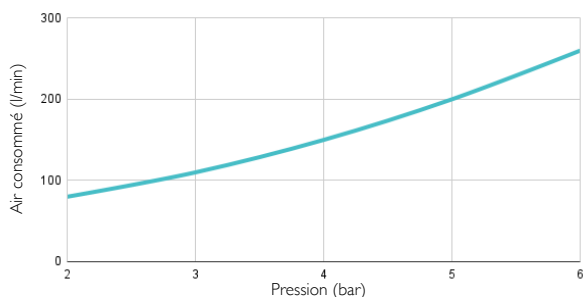

AIR ASPIRÉ EN FONCTION DE LA PRESSION

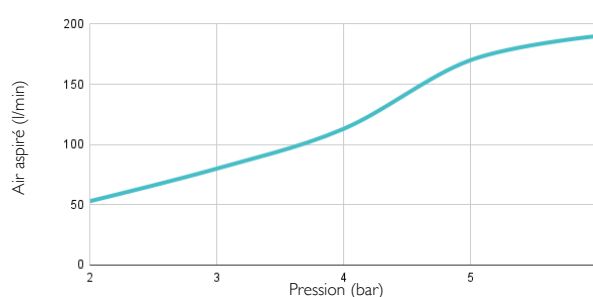

% DE VIDE EN FONCTION DE LA PRESSION

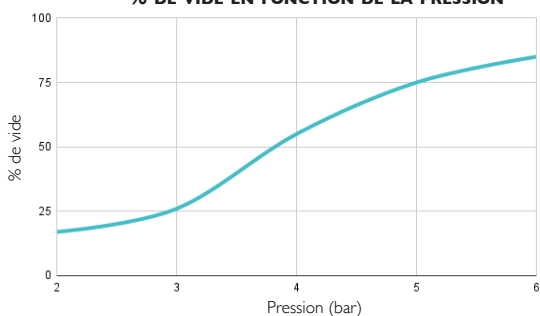

NIVEAU SONORE EN FONCTION DE LA PRESSION

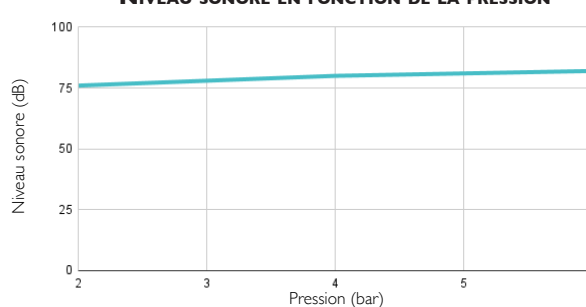

* **REMARQUE :** Nous vous conseillons d'alimenter le VCR-2 200 14 EV à l'aide d'un tuyau Øint 8mm afin d'obtenir les performances optimales.

DIMENSIONS

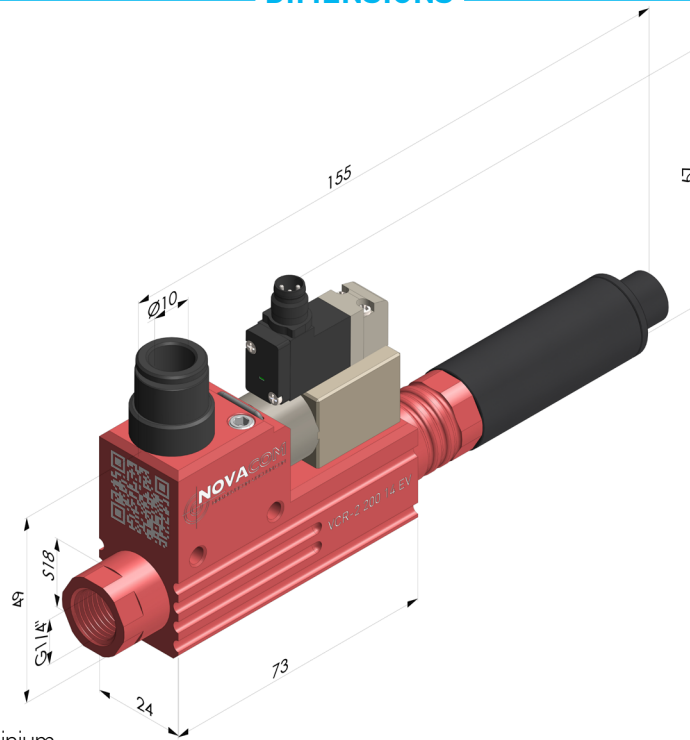

VCR-2 200 I4 EV ■ Aluminium

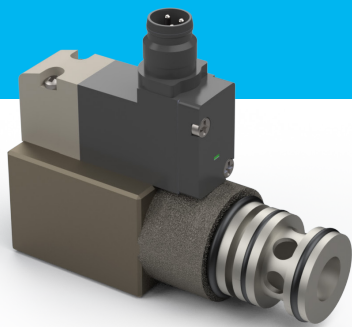

FICHE TECHNIQUE ÉLECTROVANNE

PLAN

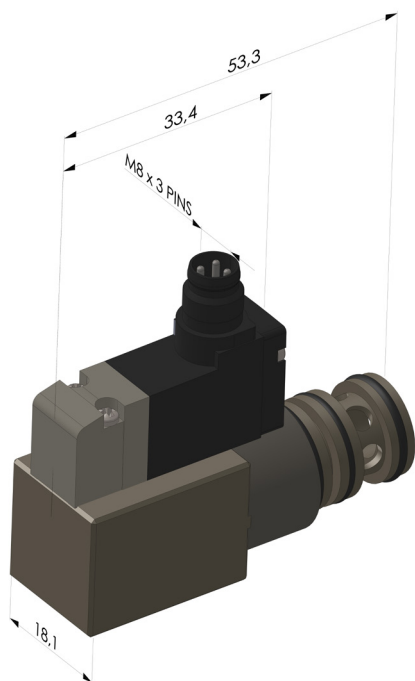

Corps : laiton
Operateur : technopolymère
Bobines : aluminium
Joints : nitrile
Pistons : aluminium
Ressorts : acier ressort

SCHÉMA ÉLECTRIQUE

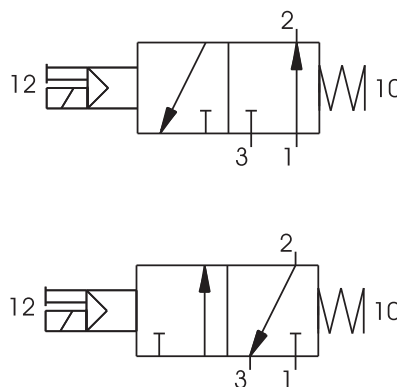

INFORMATIONS TECHNIQUES

RÉFÉRENCE	FLUIDE	PRESSION DE TRAVAIL MAX (BAR)	TEMPÉRATURE DE FONCTIONNEMENT (°C)	DÉBIT À 6 BAR AVEC $\Delta P = 1$ (NL / MIN)	MASSE (G)	TENSION DISPONIBLE	CONSOMMATION ÉLECTRIQUE	TYPE DE CONNEXION	NOMBRE DE CYCLE	TEMPS DE RÉPONSE	
										À L'ENCLÈCHEMENT	AU DÉCLÈCHEMENT
EV 24 VDC 1,2W	Air filtré et lubrifié	7	-10 à +60 °C	700	18	24VDC	1,2w	PLUG IN M8 3 PIN - IP65 - Raccord fileté	50 000 000	12 ms	35 ms

MONTAGE

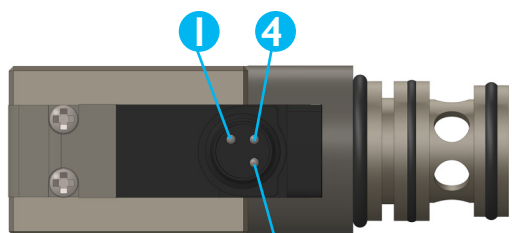

- 1 Non utilisé
- 3 0V (inversion de polarité)
- 4 +24V



- Marron 1 Non utilisé
- Bleu 3 0V
- Noir 4 +24V