

**INFORMAÇÕES TÉCNICAS**

**Altura (em mm) :** 23,5  
**Categoria :** Pratos  
**diâmetro do cano interno :** 7 mm  
**diâmetro do lábio de contato :** 33 mm  
**Faixa :** ventosa  
**Força horizontal :** 39 N  
**Força vertical :** 19,5 N  
**Forma :** Placa  
**Número de foles :** 0,5 foles  
**Série :** 7  
**Seta :** 1,5 mm

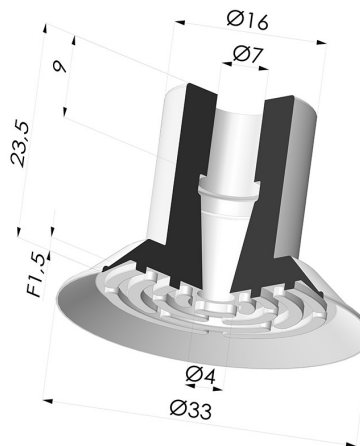

**Opções:**



Referência da variação:

**70 30SLT A**

- Cor: Translúcido com certificação CE para contato com alimentos
- Dureza da costa: SH60
- Matéria: Silicone



Referência da variação:

**70 30CN A**

- Cor: Azul
- Dureza da costa: SH50
- Matéria: Borracha natural

**Guia de materiais:**

	Material	Código	Resistência à temperatura (°C)	Flexibilidade	Resistência à abrasão	Resistência UV/Intempéries	Resistência a óleos	Compatibilidade alimentar	Teste de migração
	Silicone Translúcido com certificação CE para contato com alimentos	SLT	-60/+250	✓✓✓	✗	✓✓✓	✗	FDA ☞☞☞	✗
	Borracha natural Azul	CNB	-20/+70	✓✓✓	✓✓	✗✗	✗✗	✗	✗

✓✓✓ Excelente | ✓✓ Bom | ✓ Fraca | ✗ Má | ✗✗ Não recomendado

\*Possibilidade de solicitar certificado FDA e/ou CE em diversas referências no momento da encomenda; consulten-nos.

\*\* Certificação de contacto alimentar: (CE) 1935/2004 - (FDA) 21 CFR 177.2600

\*\*\* Certificação de contacto alimentar: (CE) 10/2011 - (FDA) 21 CFR

Os pedidos de certificados FDA e/ou CE devem ser efetuados OBRIGATORIAMENTE no momento da encomenda. Um pedido posterior implicará custos adicionais. Para responder às expectativas dos nossos clientes industriais, a NOVACOM dispõe do maior leque de materiais elastoméricos ou termoplásticos. Também podemos desenvolver novos materiais segundo um caderno de encargos preciso, a fim de resolver aplicações específicas para os nossos clientes.

**Produtos relacionados:**



**Inserto removível fêmea G1/8"**

Referência do produto: F18C12L22.5

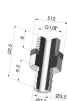

**Inserto removível macho G1/8"**

Referência do produto: M18C12L22.5

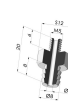

**Inserto macho M5 removível**

Referência do produto: M5C12